

Возможности размещения рекламы в Международном выставочном центре



Размещение баннеров на внешней стене МВЦ в течение 3 дней проведения выставки

На внешней стене МВЦ (павильон №1), вдоль Броварского проспекта

7x7 метров на протяжении 3-х дней проведения выставки 3920,00 евро
7x12 метров на протяжении 3-х дней проведения выставки 6720,00 евро



Размещение флагов, баннеров над стендом (стоимость за одну точку крепления) – 200 евро



Размещение плакатов на стеклах и стенах в МВЦ в течение 3-х дней проведения выставки

1. На стеклах в МВЦ снаружи – 10 евро /1 плакат/1 день
2. На стеклах в МВЦ внутри – 10 евро /1 плакат/1 день
3. На стенах в МВЦ снаружи – 10 евро /1 плакат/1 день
4. На стенах в МВЦ внутри – 10 евро /1 плакат/1 день
5. На стойках регистрации в МВЦ – 10 евро /1 плакат/1 день

Возможные форматы: 1x1,70 • A1 • A0



Общие положения

Все подвесы выполняются точно над стендом участника и размещаются на протяжении 3-х дней (29 февраля-2 марта 2012).

Габариты подвесов не должны выступать за пределы стенда участника на любой высоте. Точное размещение подвеса в рамках периметра стенда определяет «Организатор» с учетом технических возможностей выполнения подвеса.

* 1 Евро – по курсу НБУ

Возможности размещения рекламы в Международном выставочном центре



Размещение конструкций стенда, световых ферм, баннеров и пр.

Павильон 1

масса до 25 кг (за одну точку крепления) – 100 евро
масса свыше 100 кг (за одну точку крепления) – 140 евро

Павильон 2

масса свыше 100 кг (за одну точку крепления) – 140 евро

Павильон 3

масса до 25 кг (за одну точку крепления) – 100 евро
масса свыше 100 кг (за одну точку крепления) – 140 евро

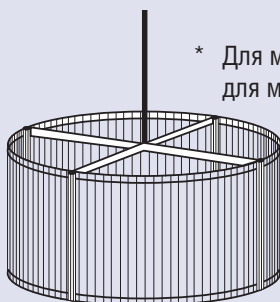
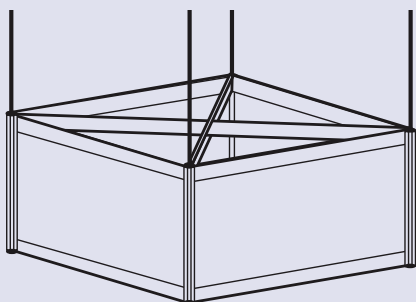

* Для массы 25-100 кг применяется коэффициент увеличения 2;
для массы 100-300 кг применяется коэффициент 3.

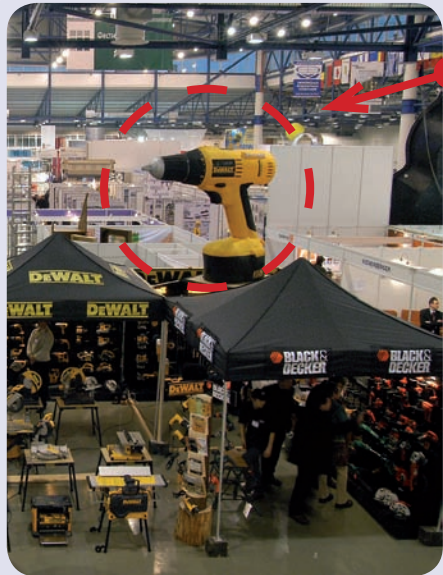
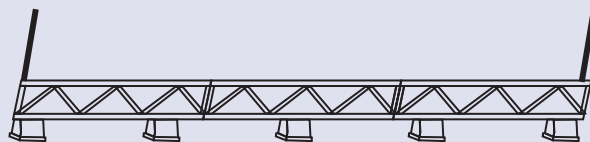

Размещение пневмоконструкций в зале

Объем до 3 м³

(за одну точку крепления) – 50 евро

Объем до 6 м³

(за одну точку крепления) – 67 евро

Объем до 10 м³

(за одну точку крепления) – 85 евро



Размещение рекламы

**на щитах 2,9*2,15
на территории МВЦ**

на 1 день работы выставки – 100 евро



Работа промоутеров

Предоставление права представителям участника выставки (до 5-ти человек) распространять свои рекламные материалы на всей территории выставки, за исключением зоны регистрации и входной группы.

600 евро

Общие положения

Все подвесы выполняются точно над стендом участника и размещаются на протяжении 3-х дней (29 февраля-2 марта 2012). Габариты подвесов не должны выступать за пределы стенда участника на любой высоте. Точное размещение подвеса в рамках периметра стенда определяет «Организатор» с учетом технических возможностей выполнения подвеса.

* 1 Евро – по курсу НБУ

Спонсорство путеводаителя выставки:

Официальный путеводаитель выставки содержит:



- > план выставки с указанием расположения всех стендов
- > список участников в алфавитном порядке с номерами стендов
- > деловую программу выставки

Путеводитель выставки издается тиражом 20 000 копий на украинском и английском языках и выдается на регистрации каждому посетителю выставки.

Состав посетителей выставки KyivBuild

- 32% посетителей – представители компаний производителей строительных материалов и услуг
- 28% посетителей – представители торгово-производственных компаний
- 18% посетителей – дилеры и дистрибьюторы
- 15% посетителей – дизайнеры и архитекторы
- 7% посетители – специалисты технического профиля

Брендинг путеводаителя



(возможность предоставляется только 1 компании, участнику выставки)

- > размещение логотипа спонсора на всех страницах путеводаителя
- > выделение логотипом спонсора стенда, размещенного на плане выставки
- > выделение спонсора в списке участников выставки
- > размещение рекламной статьи о спонсоре
- > размещение рекламного макета спонсора

Стоимость спонсорского пакета: 50 000,00 грн.

Спонсорство путеводаителя:



(возможность предоставляется только 5 компаниям, участникам выставки)

- > выделение логотипом спонсора стенда, размещенного на плане выставки
- > выделение спонсора в списке участников выставки
- > размещение рекламной статьи о спонсоре
- > размещение рекламного макета спонсора

Стоимость спонсорского пакета: 10 000,00 грн.

За дополнительной информацией обращайтесь к организаторам:



Украина, 04050, Киев, ул. Пимоненко, 13, оф. 4А/21
 тел. (044) 496-86-45, факс: (044) 496-86-46
 E-mail: build@pe.com.ua, www.kievbuild.com.ua



105 Salusbury Rd, London NW6 6RG, UK
 Tel: +44 (0) 20 7596 5000, Fax: +44 (0) 20 7596 5111
 E-mail: enquiry@ite-exhibitions.com, www.ite-exhibitions.com